



 **2011**

RAIL-Lichtlinie

# Lichtlinien

---

## Lichtlinien

Lineare Einbauleuchten als Einzeleuchte oder als Meter-System finden ihren Einsatz in repräsentativen Räumen und in Verkehrszonen. Lichtlinien sind raumbestimmend und dienen wahlweise der Unterstreichung von architektonischen Linienführungen oder zur homogenen Ausleuchtung von allgemeinen Bereichen. Die Systeme sind in Wand- und Deckenbereichen einsetzbar und können mit umlaufendem Rahmen als Einbau oder auch randlos für Anputz-Montagen ausgeführt werden.

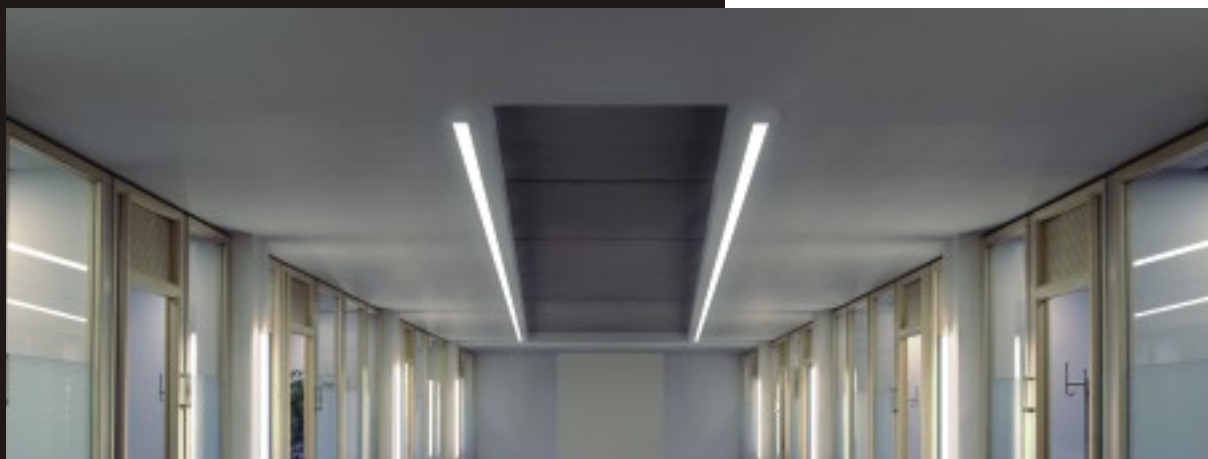

#### **Lichtlinie**

Beliebig verlängerbarer Lichtkanal aus Aluminiumprofil mit unterschiedlichen Einsätzen. Geeignet zur vertikalen und zur horizontalen Montage. Ausführung in frameless oder mit filigranem, umlaufendem Randprofil. Zur Lichtführung als Grundlicht und/oder als Akzentlicht einsetzbar. Die Abdeckung der Lichtlinien ist aus opalem Acryl mit seidmattm Oberfläche. Die miniaturisierten Bandrasterleuchten haben hochwertige Aluminium-Parabolspiegelraster. Strahlersysteme und Komponenten der Gebäudetechnik sind in das System integrierbar.

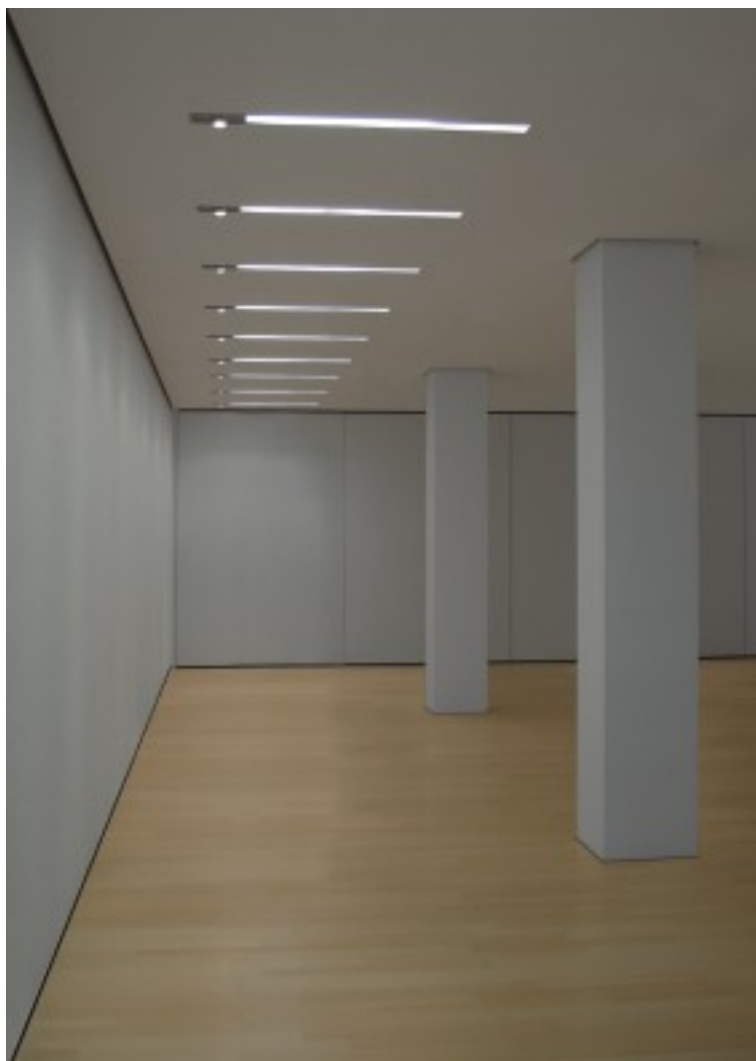

## Leuchtmittel-Überlappung

Wichtig bei der Realisierung ist es, die charakteristischen Dunkelzonen an den Leuchtmittelübergangsstellen durch die Überlappung der Leuchtmittel zu verhindern.

Unsere Systemleuchten sind speziell für diese Anwendung entwickelt worden. Die leuchtende Oberfläche des Diffusors ist übergangslos und schattenfrei ausgeleuchtet.



## Lichtleiste für schattenfreie Acryloptik



T5-Leuchtstofflampe  
diagonal

Leuchtmittel in überlappender  
Anordnung



## Diffusor

Abdeckung als Acryldiffusor,  
Oberfläche Opal seidenmatt.  
Mit hohem Transmissionsgrad  
für diffuse Lichtverteilung und  
blendfreies Licht.

### Parabolraster

Die eingesetzten Parabolraster werden durchgängig als Bandraster mit Endlamellen eingesetzt. Hohe Effizienz und gute Entblendung zeichnen unsere Aluminiumraster aus. Sie sind bildschirmarbeitsplatztauglich und für den professionellen Einsatz im Büro geeignet.

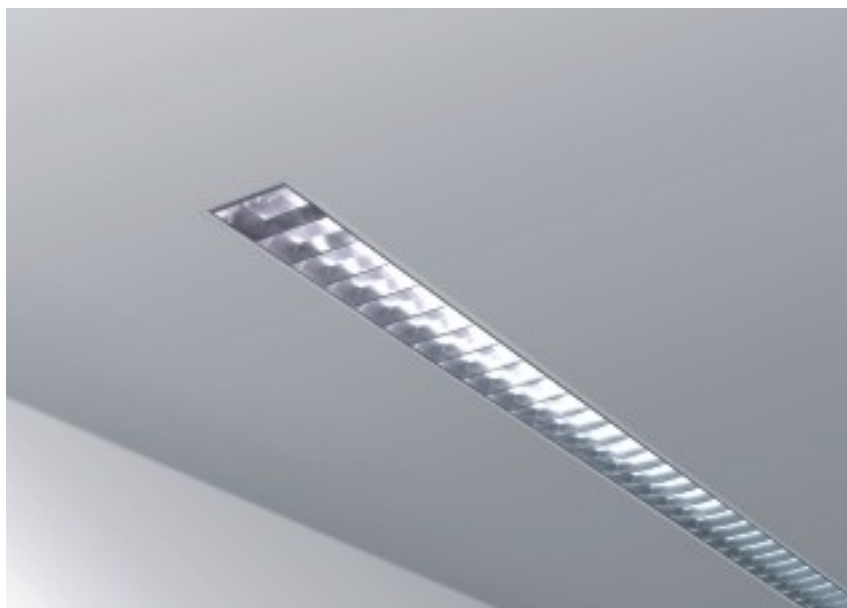
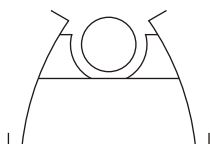

### Lichtleiste mit Parabolraster



Als durchlaufendes Bandraster oder im Profil frei positioniert, mit Blindabdeckungen in den Leerelementen.



### Parabolraster

Parabolraster in hochreflektierenden Oberflächen. Reflektionsverstärkend beschichtetes Aluminium zur Steigerung des Leuchtenwirkungsgrades. BAP



## Duales Licht

Zur szenischen Beleuchtung sind Strahlereinsätze lieferbar. Die verschiedensten Lichtstimmungen lassen sich durch den Einsatz unterschiedlicher Lichtquellen erzeugen. Diffuses oder punktgenaues Licht als Doppelfunktion in einer Leuchte, die sich nicht selbst in den Vordergrund stellt. Das durch Leuchtstofflampen T5 erzeugte flächige Grundlicht wird durch die unabhängige Zusatzbeleuchtung ergänzt.

## Strahler Module

Kombinationen mit Modulen von starren oder richtbaren Strahlereinheiten lassen eine hohe vertikale Akzentuierung zu. Als Lichtquelle stehen bei der Zusatzbeleuchtung neben Nieder- und Hochvolt-Halogenlampen auch Hochdrucklampen wie BriteSpot Es50 und LEDs zur Verfügung.



Leuchteneinsatz starr



Leuchteneinsatz schwenkbar

STORR



RAIL+



RAIL



Leuchteneinsatz starr



Einsatz schwenkbar



### Lichtsteuerung T5 / LED

Die Veränderung der Farbtemperaturen, angepasst an den Farbverlauf des natürlichen Lichtes, ist neben der Helligkeit der bedeutendste Faktor bei der Umsetzung von biologisch geregeltem Licht. Aktivzeiten wie auch Ruhezeiten werden hierdurch sinnvoll unterstützt.

Als Sonderausstattung ist eine Programmsteuerung mit vordefinierten Lichtszenen bis hin zur dynamischen Farbtemperaturregelung möglich.

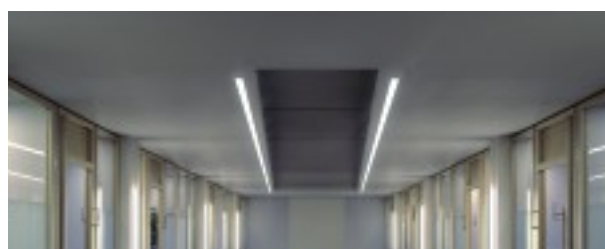
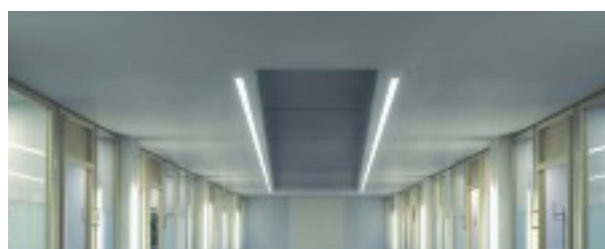
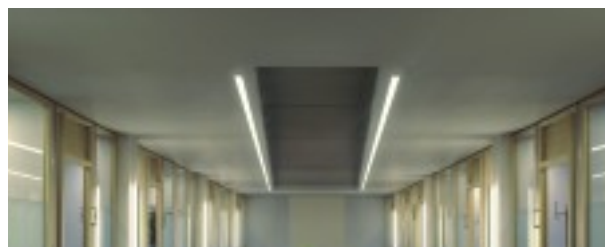

### Lichtlinien LED / RGB

Die additive Farbmischung in stufenlosen Farbspektren ermöglicht szenische Farbwechsel, dekorativ und impulsgebend oder Farbanpassungen entsprechend der natürlichen Farbdynamik unserer Umwelt.

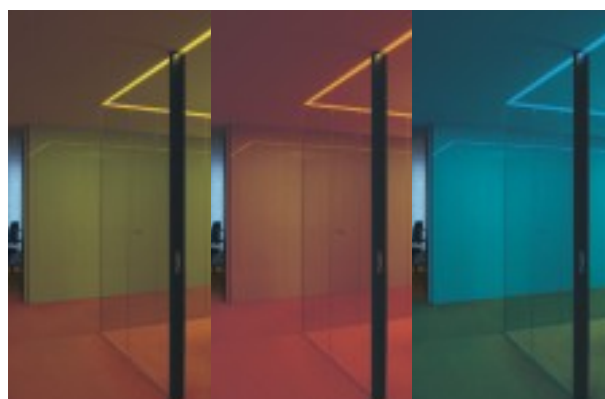

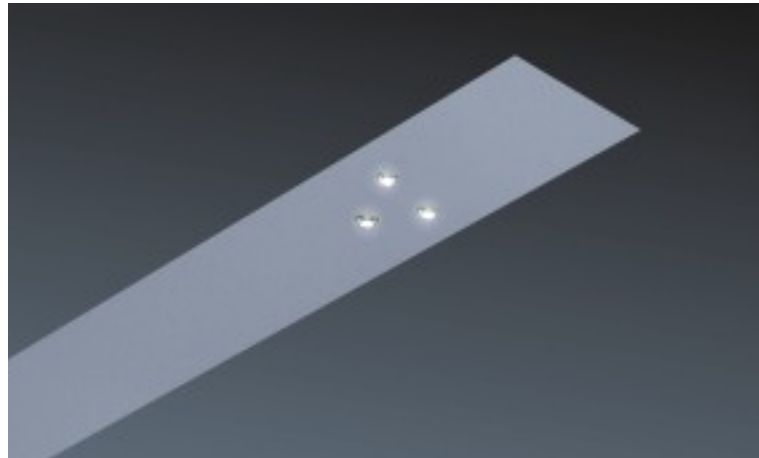

## Sicherheitsbeleuchtung

Unabhängige Leuchteneinsätze mit oder ohne Einzelbatterien werden als Systemelement in Bereitschaftsschaltung integriert. Durch ein hohes Leistungsspektrum der Notlichteinsätze sind Sicherheits- und Ersatzbeleuchtung möglich. Auch die Integration von Rettungszeichen in Dauerschaltung oder Hinweisleuchten ist durch lichtoptische Zubehörteile realisierbar. Durch die einfache Revisionsmöglichkeit der Zusatzelemente ist auch die Nutzung von Einzelbatterien gewährleistet.

## LED Notlicht-Modul

Für die Notlichtfunktion lassen sich spezifische Komponenten wie Überwachungsbausteine, Umschaltweichen AC/DC, Adressbausteine und Einzelbatterien integrieren.



Notlicht Batteriesatz:  
Akkus, Notlicht-Modul,  
Kontroll-LED



Adressbaustein



Umschaltweiche



### Multifunktionsleuchten

Ganzheitliche Konzepte in der Gebäudetechnik senken Baukosten und erhöhen die Flexibilität. Multifunktionsleuchten bieten hierfür eine Lösung durch erhöhte Systemintegration ohne die Innenraumgestaltung zu stören. Durch Systemadapter oder komplette Systemelemente erfolgt die Anbindung an die Gebäudetechnik. Die projektangepasste Umsetzung ist im Detail zu klären.

STORR



RAIL+



RAIL



Klimatechnik



Sensorik



Lautsprecher



Brandmelder



Sprinklervorbereitung



### Brandmelder

Grundsätzlich können auch handelsübliche Brandmelder als Systemelement in die Multifunktionsleuchten integriert werden. Zur Einhaltung der aktuellen VDE-Richtlinien muss die Möglichkeit der Integration im Einzelnen geprüft und durch den Hersteller des Brandmelders mit einer Unbedenklichkeitsbescheinigung bestätigt werden.

### Sprinkler

Durch Systemadapter lässt sich eine Abdeckplatte mit 50 mm Durchlassöffnung ansetzen. Da hierdurch eine kraftschlüssige Verbindung zu dem Leuchtenelement vermieden wird, ist der Einbau hängender Schirmsprinkler und die Zuführung der Sprinklerrohre möglich. Eine Unbedenklichkeitsbescheinigung des Herstellers der Sprinkleranlage wird empfohlen.

### Beschallung

Als Systemelement stehen Breitbandlautsprecher in 100-Volt-Technik zur Verfügung. Diese werden formschlüssig in das Leuchtensystem integriert.

### Sonderzubehör

Neben den angegebenen Grundmodulen lassen sich auch weitere Technischelemente integrieren. Hierzu gehören: Videoüberwachungssysteme, Alarmtechnik und Sensorik, Revisions-elemente für Steuerungsventile und Wartungselemente.

### Klimatechnik

Durch die Kombination von Licht- und Klimatechnik wird neben der harmonischen Gestaltung durch die Reduzierung der Deckenöffnungen auch der Montageaufwand von Klimaelementen reduziert.

Durch Systemadapter lassen sich Zusatzelemente in der Leuchte integrieren, wodurch verschiedene Klimaanforderungen erfüllt werden können. Die räumliche Trennung der einzelnen Technischelemente ist Garant für eine hohe Effizienz der unterschiedlichen Funktionen. Regelbare Zu- und Abluft ist integrierbar.

## Einbaumöglichkeiten für Profile mit Rand

Für die Montage stehen verschiedene Befestigungsmöglichkeiten zur Verfügung. Nachfolgend eine Übersicht der gängigsten Systeme. Projektspezifische Lösungen sind möglich und werden durch uns konstruktiv gelöst.

 **SYSTEM K**  
Montage an  
Gewindestangen

Schraubbefestigung für geschnittene Deckensysteme zur nachträglichen Montage an Gewindestangen.

 **SYSTEM H**  
Montage an  
Hilfskonstruktion

Schraubbefestigung für geschnittene Deckensysteme zur nachträglichen Montage an eine im Vorfeld eingebrachte Haltekonstruktion.

 **SYSTEM B**  
Drahtseilabhängung  
Schnellspannsystem

Montage der Leuchte mit Seilabhängung an der Rohdecke. Zur nachträglichen Anarbeitung der Abhangdecke.

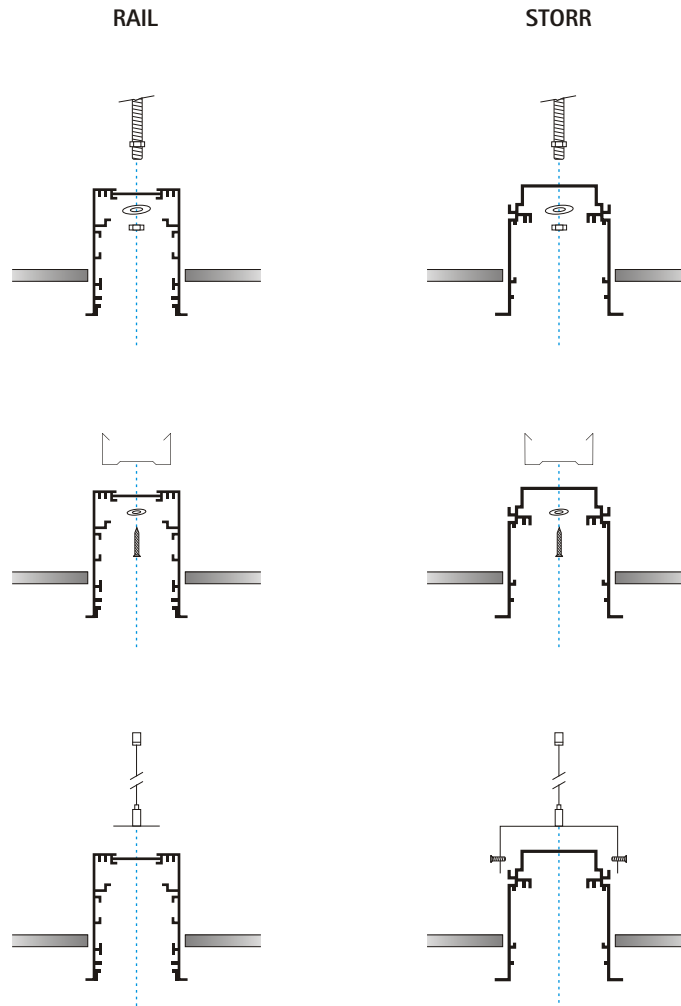



**SYSTEM M**  
Montage mit  
Befestigungsbügel M

Bügelbefestigung zur nachträglichen Montage in abgehängter Gipskartondecke mit bauseits erstellter Deckenöffnung.

- 1 Montagebügel in den Deckenausschnitt setzen und fixieren

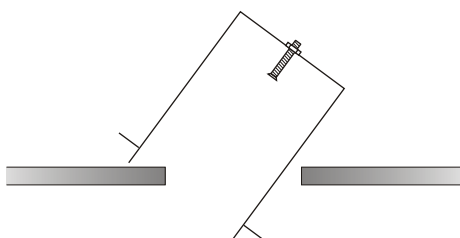

- 2 Befestigungsblech einschieben

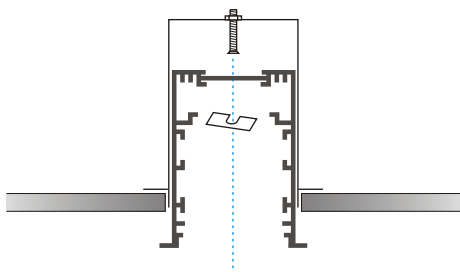

- 3 Schraube anziehen

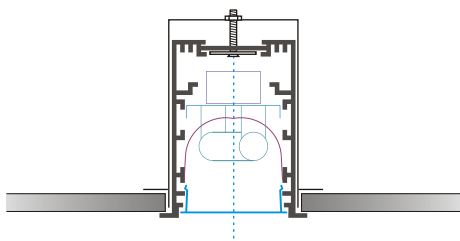

- 4 Geräteträger anschließen, verschrauben, mit Leuchtmitteln bestücken und Funktion prüfen

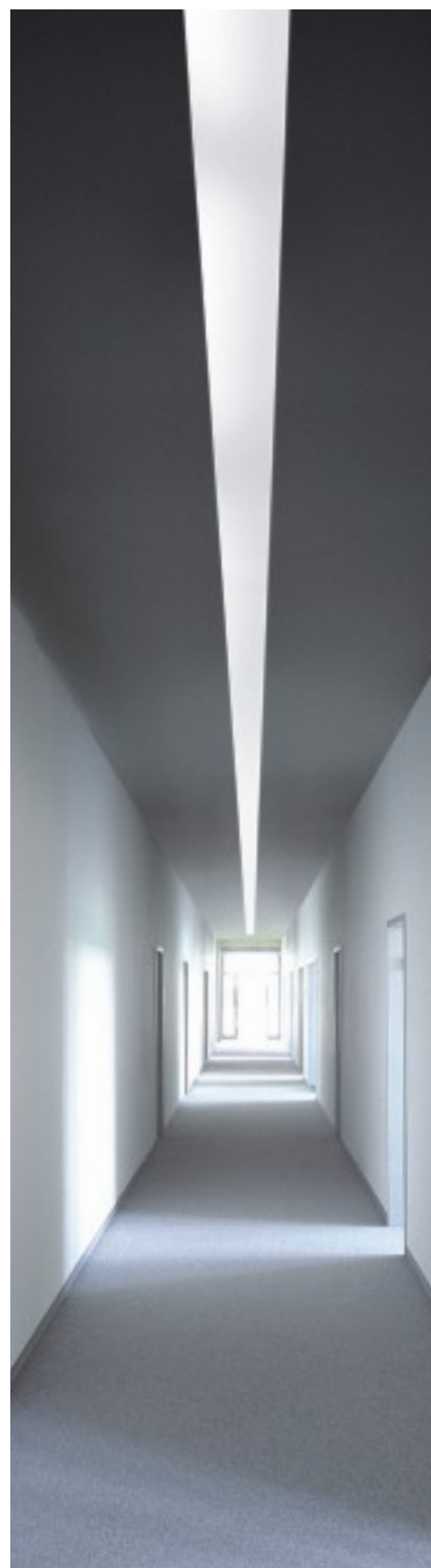

## Einbaumöglichkeiten für Profile ohne Rand

Für die Montage stehen verschiedene Befestigungsmöglichkeiten zur Verfügung. Nachfolgend eine Übersicht der gängigsten Systeme. Projektspezifische Lösungen sind möglich und werden durch uns konstruktiv gelöst.



**SYSTEM K**  
Montage an  
Gewindestangen

Schraubbefestigung für geschnittene Deckensysteme zur nachträglichen Montage an Gewindestangen.

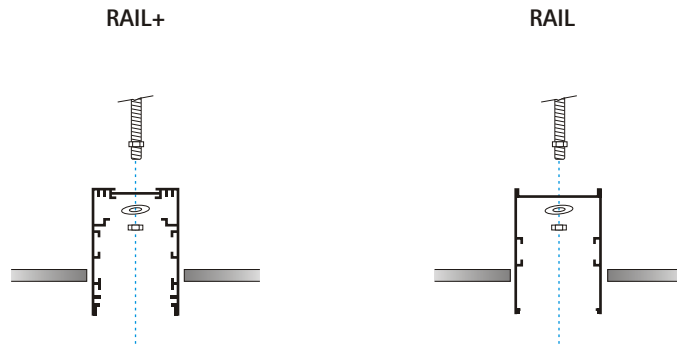

**SYSTEM H**  
Montage an  
Hilfskonstruktion

Schraubbefestigung für geschnittene Deckensysteme zur nachträglichen Montage an eine im Vorfeld eingebrachte Haltekonstruktion.



**SYSTEM L**  
Montage mit  
Anschlagwinkel

Montage an Rohdecke, mit nachträglicher Anarbeitung der Decke an das Leuchtenprofil.

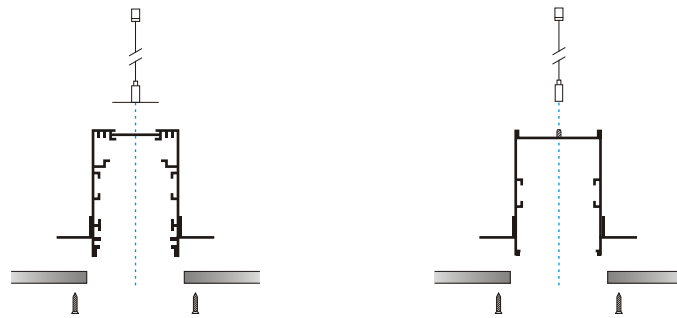

**SYSTEM M**  
Montage mit  
Befestigungsbügel M

Bügelbefestigung zur nachträglichen Montage in abgehängter Gipskartondecke mit bauseits erstellter Deckenöffnung.

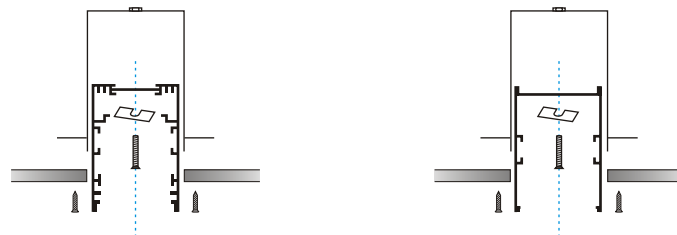

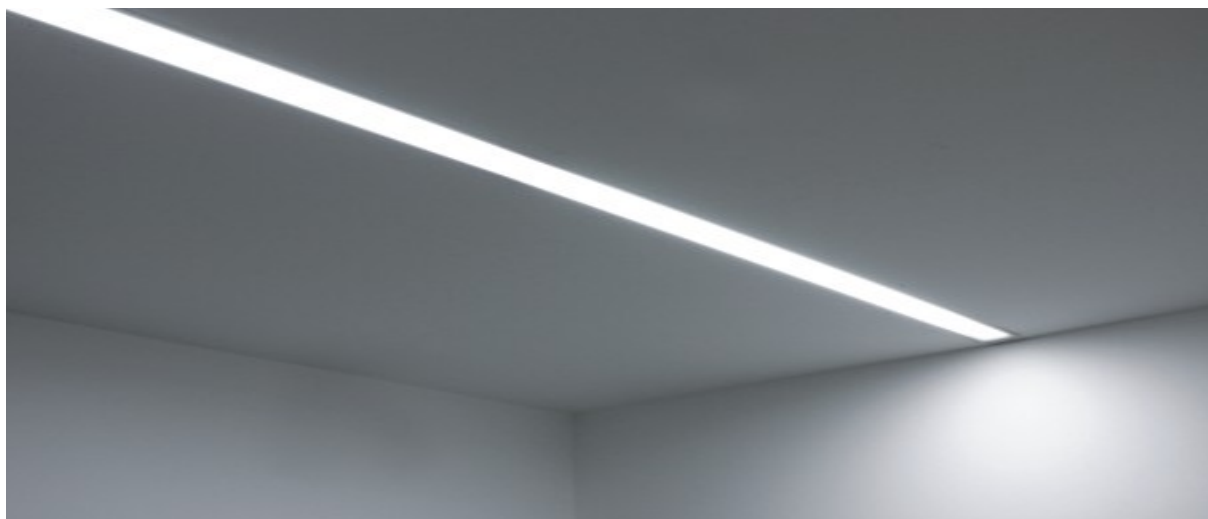

Die Einputzmontage ermöglicht eine vollkommene Integration der Leuchten in den Baukörper. Um ein perfektes Ergebnis zu erzielen ist die Montage und Anarbeitung der Leuchten mit äußerster Sorgfalt auszuführen. Die angegebene Dehnungsfuge ist unverzichtbar.

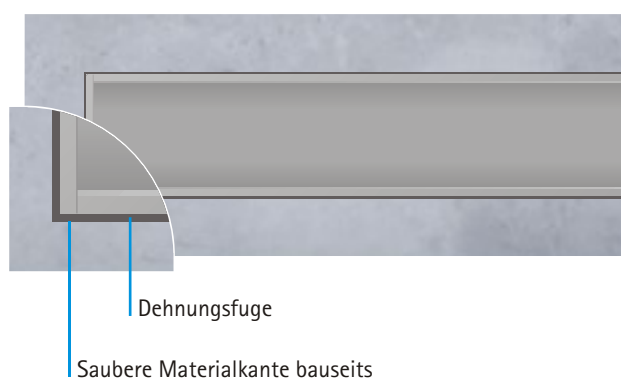
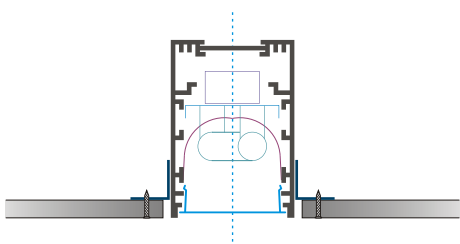

#### Arbeitsschritte

1. Dauerelastische Dehnungsfuge
2. Fugenvlies für die Übergänge
3. Verspachteln und anputzen
4. Streichen

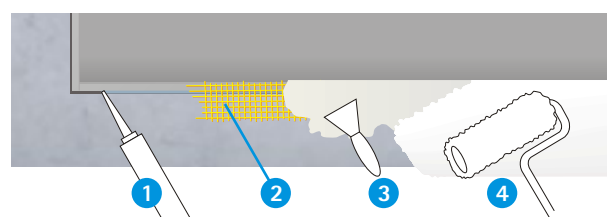

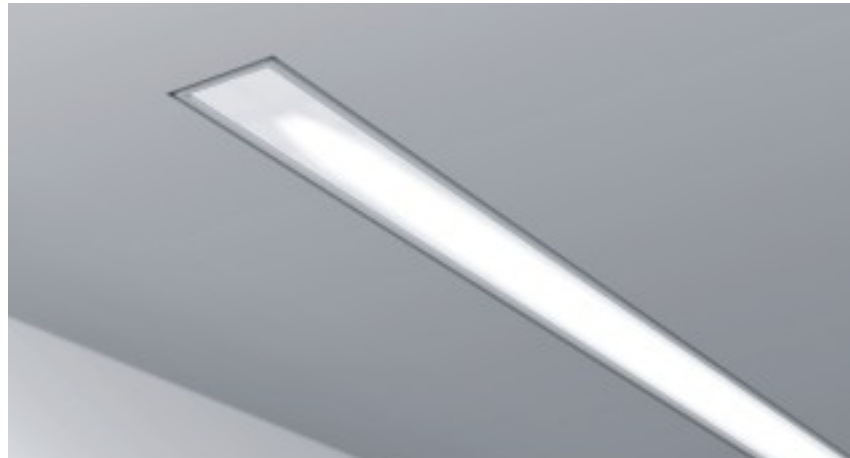

Als Alternative zur vorgenannten Anputzmontage ist die Einbaumontage mit Schattenfuge empfehlenswert. Eine sauber erstellte Deckenöffnung ist leicht durch Gipsfertigbauteile oder auch durch Anputzschienen zu erzielen. Auch sind verschiedenste Betoneinbaugeschäfte für unsere Lichtlinien lieferbar.

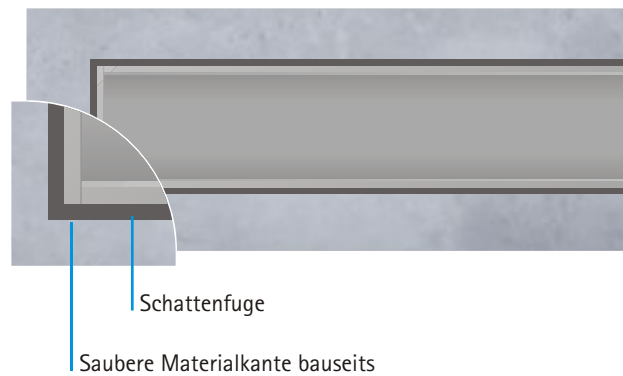

Wandmontage der Leuchte mit Wandhalter mit vordefiniertem Wandabstand. Deckenbearbeitung mit Fuge. Deckenabschluss mit Abschlussprofil.

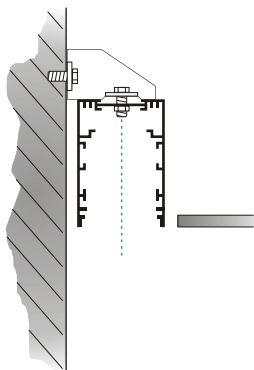

Bauseits durch den Deckenbauer zu erstellender Deckenausschnitt. Deckenabschluss mit Abschlussprofil.

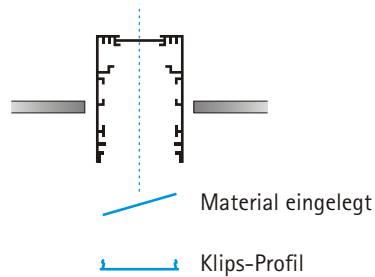

Bauseits zu erstellender, ganz exakt gearbeiteter Deckenausschnitt mit Hilfe von massiven Deckenanputzprofilen.

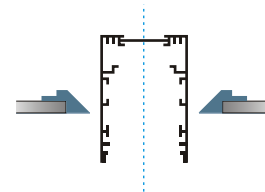

Durch die Verwendung von individuell vorgefertigten Gipsformteilen entsteht eine optisch nicht trennbare Einheit aus Deckensystem und Leuchte. Die Gipsformteile sind auf die einzubauenden Leuchten abgestimmt. Der Einbau durch den Fachbetrieb ist unkompliziert. Die Formenvielfalt ist grenzenlos.

Hier hat der Gestalter alle Möglichkeiten um kreativ zu sein. Bei der technischen Umsetzung unterstützen wir gerne. Bezugsquellennachweise geben wir nach Festlegung der Anforderungen.

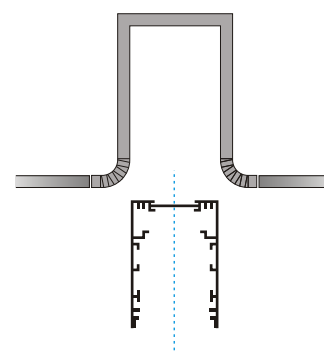
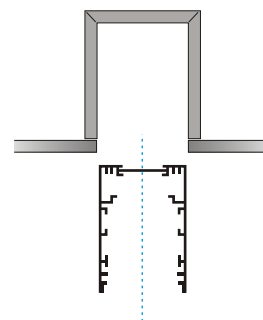

### **Betoneinguss**

Direkte Montage des Aluminiumprofils mittels Holzkern auf der Schalung. 2 bis 4 Einführungsöffnungen für Verlegerohr. Für Montage in Sichtbetondecken ist die Befestigung mit innen liegenden Montageteilern vorgesehen. Bitte separat angeben.

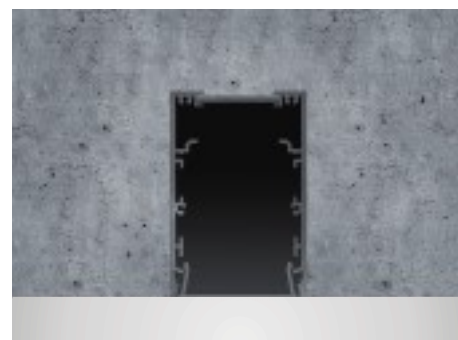



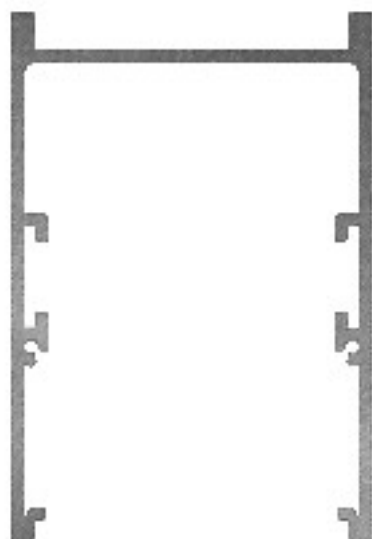

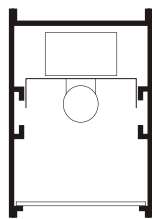
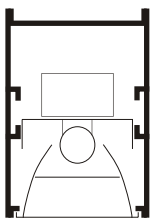

## Parablraster

Parablraster in hoch reflektierenden Oberflächen. Reflektionsverstärkend beschichtetes Aluminium zur Steigerung des Leuchtenwirkungsgrades. BAP



## Diffusor

Abdeckung als Acryldiffusor. Oberfläche Opal seidenmatt mit hohem Transmissionsgrad für diffuse Lichtverteilung und blendfreies Licht.

## RAIL

Bei Leuchten mit direkter Lichtverteilung kann zwischen Aluminium-Parablrastern in zwei verschiedenen Lamellenhöhen gewählt werden. Beide Rastertypen sind bildschirmarbeitsplatztauglich. Die flache Variante besitzt eine sehr gute Entblendung bei optimalem Wirkungsgrad und ist breitstrahlend in der Lichtverteilung. Die hohe Querlamelle gewährleistet maximale Entblendung, BAP 50° und Darklight-Optik. Die Raster werden durchlaufend montiert.

Des Weiteren ist dieses Profil auch mit Diffusoren lieferbar. Hierbei wird das Leuchtmittel durch einen zurückspringenden Opaldiffusor, seidenmatt Weiß, abgedeckt.



#### Eingelegte Materialien

Bei diesem Profil werden die Leuchtenabdeckungen eingelegt. Dadurch können neben den rein technischen Diffusoren auch dekorative Elemente benutzt werden. Es sind die verschiedensten Materialien zu verwenden.



Acryl in Längsprismatik

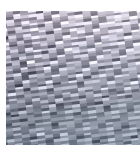

Acryl Prismatik CDP



Acryl farbig



Glas mattiert

## RAIL-Einzelleuchte

Als Planungshilfe unterscheiden wir in Einzel- und Systemleuchten. Einzeleuchten sind anschlussfertig und einteilig. Sie sind vorbereitet zur Montage gemäß Montagesystem H. Die Lieferung beinhaltet das systembedingte Zubehör inklusive Endplatten, elektrischer Einbauteile und der Lichtoptik.

## Montagesysteme:



**SYSTEM K**  
Montage an  
Gewindestangen



**SYSTEM H**  
Montage an  
Hilfskonstruktion



**SYSTEM M**  
Montage mit  
Befestigungsbügel

## Rastermaß RAIL Raster Lichtlinie:



## Rastermaß RAIL Acryl Lichtlinie:

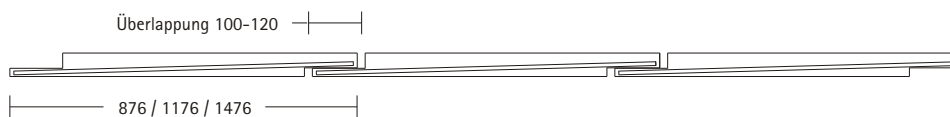

**RAIL-Lichtlinie**

Einzelleuchte aus scharfkantig gezogenem Aluminiumstrangpressprofil in rahmenloser Ausführung. Komplettleuchte mit integrierten elektronischen Betriebsgeräten MultiPower. Bestückt für Leuchtstofflampen T5, wahlweise HO oder HE.

Anschlussfertig verdrahtet mit wärmebeständiger Leitung. Leuchtenabdeckung wahlweise mit bildschirmarbeitsplatztauglichem Parabolraster aus Aluminium oder mit opalem, breitstrahlendem Acryldiffusor.

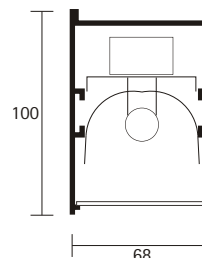

**T16 HO**  
39W G5 49W G5 54W G5 80W G5

**T16 HE**  
21W G5 28W G5 35W G5

							Ausführung					
							Parabolraster	Acryldiffusor	Weiß	Silber C3	nach RAL	Alu eloxiert
<b>Artikel-Nr. EVG Bestückung</b>												
<b>Einzelleuchte</b>												
	AD= 68x 880mm	DA=69x 881mm	1750.121	-.02	1 x 1 x T16	21/39 W	●		●	○	○	○
	AD= 68x1180mm	DA=69x1181mm	1750.128	-.02	1 x 1 x T16	28/54 W	●		●	○	○	○
	AD= 68x1480mm	DA=69x1481mm	1750.135	-.02	1 x 1 x T16	35/49/80 W	●		●	○	○	○
	AD= 68x1756mm	DA=69x1757mm	1750.221	-.02	2 x 1 x T16	21/39 W	●		●	○	○	○
	AD= 68x2356mm	DA=69x2357mm	1750.228	-.02	2 x 1 x T16	28/54 W	●		●	○	○	○
	AD= 68x2956mm	DA=69x2957mm	1750.235	-.02	2 x 1 x T16	35/49/80 W	●		●	○	○	○
<b>Einzelleuchte</b>												
	AD= 68x 880mm	DA=69x 881mm	1751.121	-.02	1 x 1 x T16	21/39 W	●		●	○	○	○
	AD= 68x1180mm	DA=69x1181mm	1751.128	-.02	1 x 1 x T16	28/54 W	●		●	○	○	○
	AD= 68x1480mm	DA=69x1481mm	1751.135	-.02	1 x 1 x T16	35/49 W	●		●	○	○	○
	AD= 68x1656mm	DA=69x1657mm	1751.221	-.02	2 x 1 x T16	21/39 W	●		●	○	○	○
	AD= 68x2256mm	DA=69x2257mm	1751.228	-.02	2 x 1 x T16	28/54 W	●		●	○	○	○
	AD= 68x2856mm	DA=69x2857mm	1751.235	-.02	2 x 1 x T16	35/49 W	●		●	○	○	○
	AD= 68x3092mm	DA=69x3093mm	1751.328	-.02	3 x 1 x T16	28/54 W	●		●	○	○	○
	AD= 68x3992mm	DA=69x3993mm	1751.335	-.02	3 x 1 x T16	35/49 W	●		●	○	○	○
	für Deckenstärke > 12 mm		1750.080		Befestigungsbügel-M							



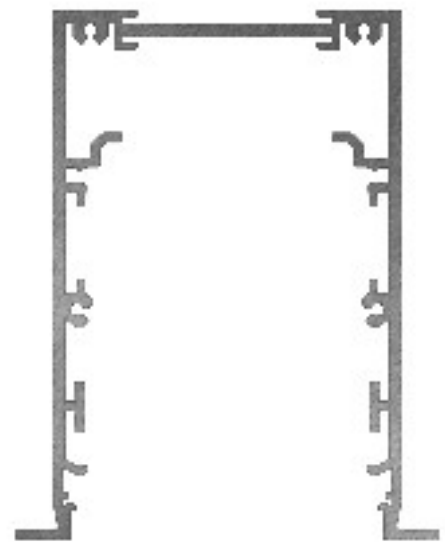
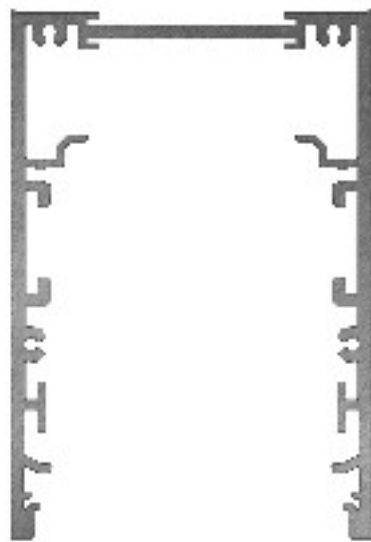

## Lichtlinien Einbauprofil

Besondere Aufgaben erfordern besondere Lösungen. Durch den Einsatz verwindungssteifer Aluminiumprofile sind die Gestaltungsmöglichkeiten vielfältig. Saubere Übergänge, Ecken – horizontal oder vertikal, Verbindungselemente, unterschiedliche Lichtoptiken und verschiedene Leuchteneinsätze bieten dem Kreativen die Möglichkeit frei zu gestalten und sind die Basis um Räume neu erlebbar zu machen.



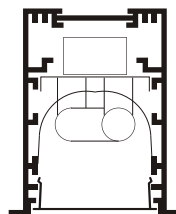
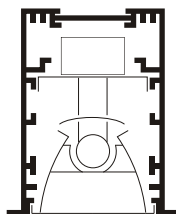
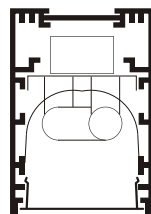
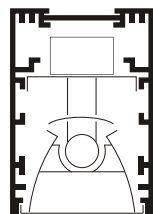

### RAIL

Ein System als Leerprofil in die Decke eingebaut und nachträglich bestückt mit den verschiedensten Leuchteneinsätzen. Bei Officeanwendungen kommen Leuchtstofflampenmodule mit Parabolrastern aus Aluminium in Miro-Qualität zum Einsatz. Zur durchgängigen schattenfreien Lichtführung stehen Einsätze in überlappender Leuchtmittelanordnung zur Verfügung. Als Abschluss dienen diesen Lichteinsätzen lichtverteilende Diffusoren mit hoher Transmission in Opal seidenmatter Oberfläche. Zusätzlich können noch Akzentstrahler, Blind- und Technischelemente in das System integriert werden. Die Durchgangsverdrahtung ist gut zugänglich. Raum für weitere Kabelwege ist vorhanden.



### Parabolraster

Parabolraster in hoch reflektierenden Oberflächen. Reflektionsverstärkend beschichtetes Aluminium zur Steigerung des Leuchtenwirkungsgrades. BAP



### Diffusor

Abdeckung als Acryldiffusor. Oberfläche Opal seidenmatt mit hohem Transmissionsgrad für diffuse Lichtverteilung und blendfreies Licht.

## ► Einzelleuchte

Als Planungshilfe unterscheiden wir in Einzel- und Systemleuchten. Einzelleuchten sind anschlussfertig und einteilig. Sie sind vorbereitet zur Montage gemäß Montagesystem H. Die Lieferung beinhaltet das systembedingte Zubehör inklusive Endplatten, elektrischer Einbauteile und der Lichtoptik.

## RAIL-Lichtlinie

Einzelleuchte aus scharfkantig gezogenem Aluminiumstrangpressprofil, wahlweise in rahmenloser Ausführung oder mit schmalem, umlaufendem Rand. Komplettleuchte mit integrierten elektronischen Betriebsgeräten MultiPower.

## Montagesysteme:



**SYSTEM K**  
Montage an  
Gewindestangen



**SYSTEM H**  
Montage an  
Hilfskonstruktion



**SYSTEM M**  
Montage mit  
Befestigungsbügel

Bestückt für Leuchtstofflampen T5, HO oder HE. Anschlussfertig verdrahtet mit wärmebeständiger Leitung. Leuchtenabdeckung wahlweise mit bildschirmarbeitsplatztauglichem Parabolraster aus Aluminium oder mit opalem, breitstrahlendem Acryldiffusor.

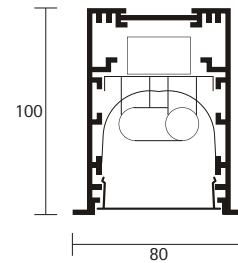
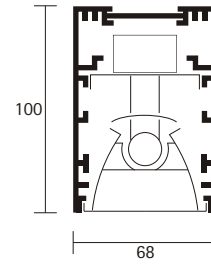

## Rastermaß RAIL Raster Lichtlinie:

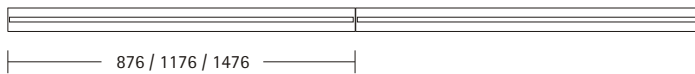

## Rastermaß RAIL Acryl Lichtlinie:

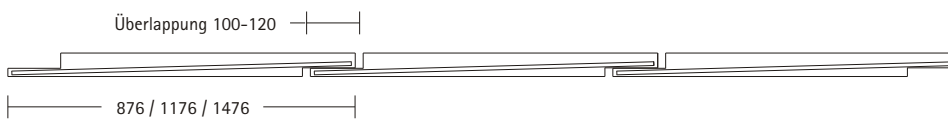

			<b>T16 HO</b> 	39W G5	49W G5	54W G5	80W G5
			<b>T16 HE</b> 	21W G5	28W G5	35W G5	

								Ausführung					
								Parabollaster	Acryldiffusor	Weiß	Silber C3	nach RAL	Alu eloxiert
Artikel-Nr. EVG Bestückung													
<b>RAIL randlos (Trimless)</b>													
	AD= 68x 880mm	DA=69x 881mm	1753.121	-.02	1 x 1 x T16	21/39 W		●		●	○	○	○
	AD= 68x1180mm	DA=69x1181mm	1753.128	-.02	1 x 1 x T16	28/54 W		●		●	○	○	○
	AD= 68x1480mm	DA=69x1481mm	1753.135	-.02	1 x 1 x T16	35/49/80 W		●		●	○	○	○
	AD= 68x2356mm	DA=69x2357mm	1753.228	-.02	2 x 1 x T16	28/54 W		●		●	○	○	○
	AD= 68x2956mm	DA=69x2957mm	1753.235	-.02	2 x 1 x T16	35/49/80 W		●		●	○	○	○
	<b>RAIL randlos (Trimless)</b>												
	AD= 68x 880mm	DA=69x 881mm	1754.121	-.02	1 x 1 x T16	21/39 W		●		●	○	○	○
	AD= 68x1180mm	DA=69x1181mm	1754.128	-.02	1 x 1 x T16	28/54 W		●		●	○	○	○
	AD= 68x1480mm	DA=69x1481mm	1754.135	-.02	1 x 1 x T16	35/49/80 W		●		●	○	○	○
	AD= 68x2256mm	DA=69x2257mm	1754.228	-.02	2 x 1 x T16	28/54 W		●		●	○	○	○
	AD= 68x2856mm	DA=69x2857mm	1754.235	-.02	2 x 1 x T16	35/49/80 W		●		●	○	○	○
	<b>RAIL mit umlaufendem Rand</b>												
	AD= 80x 895mm	DA=69x 881mm	1755.121	-.02	1 x 1 x T16	21/39 W		●		●	○	○	○
	AD= 80x1195mm	DA=69x1181mm	1755.128	-.02	1 x 1 x T16	28/54 W		●		●	○	○	○
	AD= 80x1495mm	DA=69x1481mm	1755.135	-.02	1 x 1 x T16	35/49/80 W		●		●	○	○	○
	AD= 80x2372mm	DA=69x2357mm	1755.228	-.02	2 x 1 x T16	28/54 W		●		●	○	○	○
	AD= 80x2972mm	DA=69x2957mm	1755.235	-.02	2 x 1 x T16	35/49/80 W		●		●	○	○	○
	<b>RAIL mit umlaufendem Rand</b>												
	AD= 80x 895mm	DA=69x 881mm	1756.121	-.02	1 x 1 x T16	21/39 W		●		●	○	○	○
	AD= 80x1195mm	DA=69x1181mm	1756.128	-.02	1 x 1 x T16	28/54 W		●		●	○	○	○
	AD= 80x1495mm	DA=69x1481mm	1756.135	-.02	1 x 1 x T16	35/49/80 W		●		●	○	○	○
	AD= 80x2272mm	DA=69x2257mm	1756.228	-.02	2 x 1 x T16	28/54 W		●		●	○	○	○
	AD= 80x2872mm	DA=69x2857mm	1756.235	-.02	2 x 1 x T16	35/49/80 W		●		●	○	○	○
		für Deckenstärke > 12 mm Ausschnittsbreite 72 mm		1750.080		Befestigungsbügel-M							



## RAIL-Lichtlinie

Systemleuchtensystem als Baukasten aus scharfkantig gezogenem Aluminiumstrangpressprofil in rahmenloser Ausführung oder in Ausführung mit schmalem, umlaufendem Rahmen. Montageleisten mit integrierten elektronischen Betriebsgeräten MultiPower. Bestückt für Leuchtstofflampen T5, wahlweise HO oder HE. Anschlussfertig verdrahtet mit wärmebeständiger Leitung. Leuchtenabdeckung wahlweise mit bildschirmarbeitsplatztauglichem Parabolraster aus Aluminium oder mit opalem, breitstrahlendem Acryldiffusor.

### ► Rastermaß

Die unterschiedlichen Rastermaße ergeben sich aus der unterschiedlichen Leuchtmittelpositionierung. Bei Einzeleuchten und bei Systemleuchten mit Rastern kommt keine leuchtstoffmittelüberlappende Anordnung der Leuchtstofflampen zur Ausführung. Daher Baumaß = Leuchtmittellänge plus Fassung.

### Rastermaß RAIL Acryl Lichtlinie

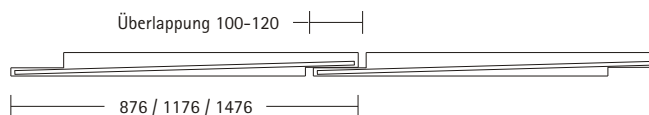

### Rastermaß RAIL Bandrasterleuchte



► **Systemleuchte**

Lichtkanalsystem als Meterleuchte, bei dem unterschiedliche Systemkomponenten individuell kombiniert werden. Hierdurch besteht die Möglichkeit raumbestimmende Lichtführungen nach den Entwürfen des Planers umzusetzen. Die Detailplanung des Systems kann direkt und einfach durchgeführt werden.

**Auswahlmöglichkeiten Systemleuchte**

**Leuchtenprofil leer**

- Profil randlos (Trimless)
- Profil mit umlaufendem Rand (Frame)

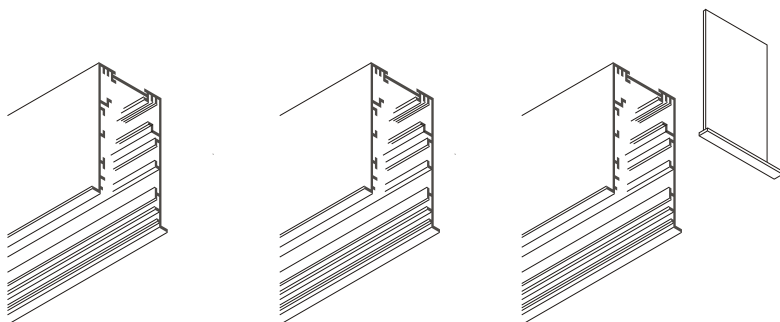

**Lichteinheit**

- Einheit mit BAP Parabolraster
- Einheit mit Reflektor für Leuchtstofflampe
- Einheit mit Reflektor für Leuchtmittel überlappend

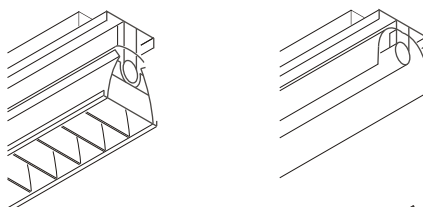

**Leuchtenabdeckung**

- Aluminium Blindprofil
- Acryldiffusor

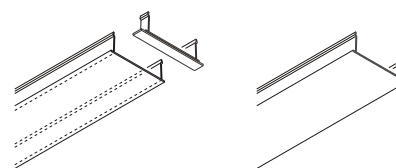

**Betriebsgeräte Bestellcode**

- .01 verlustarmes Vorschaltgerät
- .02 elektronisches Vorschaltgerät
- .03 dimmbares EVG 1-10 Volt
- .04 2 x Einzel EVG
- .05 2 x dimmbares EVG 1-10 Volt
- .10 dimmbares EVG DALI
- .11 2 x dimmbares EVG DALI

**Farbschlüssel**

- .-14 Alu eloxiert
- .-20 nach RAL
- .-23 Silber C3
- .-25 Titan-Silber
- .-31 Weiß
- .-32 Matt-Weiß

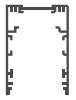

RAIL+ randlos  
(Trimless)

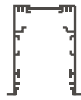

RAIL+ mit Rand  
(Frame)



Enddeckel  
Art.-Nr. 1762.099



Enddeckel  
Art.-Nr. 1763.099



T-Verbinder  
Art.-Nr. 1762.095



T-Verbinder  
Art.-Nr. 1763.095



Eck-Verbinder  
Winkel 90°  
Art.-Nr. 1762.093



Eck-Verbinder  
Winkel 90°  
Art.-Nr. 1763.093



Eck-Verbinder  
Sonder Winkel  
Art.-Nr. 1762.090



Eck-Verbinder  
Sonder Winkel  
Art.-Nr. 1763.090



Längsverbinder  
Art.-Nr. 1762.098



Ausgleichdeckel  
Art.-Nr. 1764.099



**Befestigungsbügel System M**  
1750.080 für Deckenstärke 12 mm  
Ausschnittsbreite 72 mm



**Schnellspann-Drahtseilabhangung System B**  
1762.111 Drahtseil L= 1000 mm  
1762.112 Drahtseil L= 2000 mm



**Drahtseilabhangung mit Baldachin und Zuleitung**  
1762.121 Drahtseil L= 1000 mm  
1762.122 Drahtseil L= 2000 mm

## ► Systemkomponenten

Die hier dargestellten Systemkomponenten sind nur ein kleiner Auszug aus dem aktuell verfügbaren Zubehörprogramm. Weitergehende Planungsunterlagen und eine Übersicht des kompletten Lieferprogramms können als PDF von unserer Homepage herunter geladen werden.

### Montagesysteme:



**SYSTEM K**  
Montage an  
Gewindestangen



**SYSTEM H**  
Montage an  
Hilfskonstruktion



**SYSTEM M**  
Montage mit  
Befestigungsbügel



### Durchgangsverdrahtung

3-polig	Leuchtmittel auf Stoß	
1770.321	für Lichteinsatz	21 W
1770.328	für Lichteinsatz	28 W
1770.335	für Lichteinsatz	35 W

3-polig	Leuchtmittel überlappend	
1772.321	für Lichteinsatz	21 W
1772.328	für Lichteinsatz	28 W
1772.335	für Lichteinsatz	35 W



5-polig	Leuchtmittel auf Stoß	
1770.521	für Lichteinsatz	21 W
1770.528	für Lichteinsatz	28 W
1770.535	für Lichteinsatz	35 W





5-polig	Leuchtmittel überlappend	
1772.521	für Lichteinsatz	21 W
1772.528	für Lichteinsatz	28 W
1772.535	für Lichteinsatz	35 W

► Zur Zuordnung der Profillänge werden die Platzhalter .xxx gegen die Länge in cm ausgetauscht.

**Bestellbeispiel:**

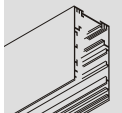
Leerprofil RAIL+ mit Rand  
Länge 3100 mm in Weiß entspricht:  
Art.-Nr.: 1761.310.00.32

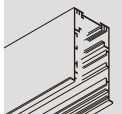

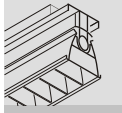
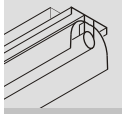
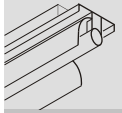
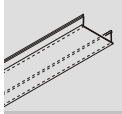
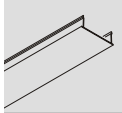
						Ausführung					
						Eloxiert E6EV1	Pulverbeschichtet Weiß	Pulverbeschichtet nach RAL	nicht regelbar	DALI-dimbar	1-10 Volt dimmbar
Artikel-Nr. Ausführung											
<b>RAIL randlos (Trimless)</b>											
		B = 68 mm	1760.xxx	Leerprofil	in Meter	●	○	○			
		DA = 69 mm	1760.000	Sägeschnitt	Zuschnitt						
<b>RAIL mit umlaufendem Rand</b>											
		B = 80 mm	1761.xxx	Leerprofil	in Meter	●	○	○			
		DA = 69 mm	1761.000	Sägeschnitt	Zuschnitt						
<b>Lichteinsatz mit Parabolraster</b>											
		Länge 875 mm	1770.121	.-02	1 x T16	21/39 W			●	○	○
		Länge 1175 mm	1770.128	.-02	1 x T16	28/54 W			●	○	○
		Länge 1475 mm	1770.135	.-02	1 x T16	35/49/80 W			●	○	○
<b>Lichteinsatz mit Reflektor (ohne Diffusor)</b>											
		Länge 875 mm	1771.121	.-02	1 x T16	21/39 W			●	○	○
		Länge 1175 mm	1771.128	.-02	1 x T16	28/54 W			●	○	○
		Länge 1475 mm	1771.135	.-02	1 x T16	35/49/80 W			●	○	○
<b>überlappende Leuchtmittelanordnung</b>											
		Länge 875 mm	1772.121	.-02	1 x T16	21/39 W			●	○	○
		Länge 1175 mm	1772.128	.-02	1 x T16	28/54 W			●	○	○
		Länge 1475 mm	1772.135	.-02	1 x T16	35/49/80 W			●	○	○
<b>Acryldiffusor</b>											
			1764.xxx	Leerprofil	in Meter						
			1764.000	Sägeschnitt	Zuschnitt						
<b>Alu-Blindabdeckung</b>											
			1765.xxx	Leerprofil	in Meter	●	○	○			
			1765.000	Sägeschnitt	Zuschnitt						

## Impressum

### SEEGER

Technische Leuchten e. K.  
Schwerter Str. 324  
D-44287 Dortmund

Fon: +49 231- 44 10 92

Fax: +49 231- 44 10 76

[info@seeger-licht.de](mailto:info@seeger-licht.de)

[www.seeger-licht.de](http://www.seeger-licht.de)

USt.-IdNr.: DE 124779953

Steuer-Nr.: 315/5231/0060

Amtsgericht Dortmund

Handelsregister-Nr.: A 16 133

## Allgemeine Hinweise

Alle vorausgegangenen Kataloge und die in ihnen gemachten Angaben verlieren mit Erscheinen dieser Ausgabe ihre Gültigkeit. Während der Gültigkeit dieses Kataloges behalten wir uns technische und formale Änderungen an den aufgeführten Produkten sowie Irrtum ausdrücklich vor. Die in diesem Katalog aufgeführten lichttechnischen Daten, technischen Beschreibungen und Maße, sowie die dargestellten Abbildungen und Zeichnungen sind unverbindlich. Alle angegebenen Maßangaben sind ca. Abmessungen und werden, falls nicht anders vermerkt, in Millimeter angegeben. Leuchtmittel sind, wenn nicht anders angegeben, im Lieferumfang nicht enthalten. Ausnahme sind LED-Module. Alle Markennamen sind Eigentum ihrer rechtmäßigen Eigentümer und dienen nur der Beschreibung.